

# ecoesfera



ecoesfera

## ACUMULADOR ECOESFERA WBO 753 DUO Ficha técnica

En combinación con fuentes de calor externas y junto a equipos solares, los depósitos de acumulación ECOESFERA calientan el agua de consumo y el agua de calefacción mediante dos intercambiadores de calor de tubo liso totalmente independientes.

Todos los depósitos de acumulación ECOESFERA se fabrican con materiales de primera calidad. Están dotados de protección contra la corrosión en todas las superficies en contacto con el agua mediante acabado doble vitrificado y cuentan con un ánodo de sacrificio de Mg.

Garantizamos que todos los depósitos de acumulación ECOESFERA se fabrican bajo estricta observación de las normas técnicas correspondientes.

La calidad de los acumuladores ECOESFERA está permanentemente controlada por el TÜV. Además cada

modelo es registrado anualmente por el DGWK/DIN-CERTCO.

Podemos, por ello, garantizar una larga vida útil y una alta seguridad en todos nuestros depósitos de acumulación.

El alto estándar de calidad asegura que los depósitos de acumulación ECOESFERA pueden usarse para su aplicación en combinación con todos los equipos solares existentes en el mercado internacional.

Además de la calidad, del óptimo aislamiento y del calentamiento higiénico del agua potable, el ahorro en gastos energéticos y la protección del medioambiente son argumentos importantes a favor de los depósitos de acumulación ECOESFERA.



ecoesfera renovables, s.l.  
Malvasia, 14, nau 2 · Pol. Ind. Clot de Moja  
08734 Olerdola (Barcelona) – Spain  
Tel. 93.817.46.67 · Fax 93.817.50.38  
e-mail: ecoesfera@ecoefera.net  
www.ecoesfera.net

Modelo		WBO 753 DUO
Nº de Pedido		1010401005
Capacidad	Litros	750
Temperatura máxima permitida de ACS	°C	95
Presión máxima permitida ACS	bar	10
Temperatura máxima permitida calefacción	°C	160
Presión máxima permitida calefacción	bar	16
Superficie serpentín inf. / sup.	m <sup>2</sup>	2,7 / 1,9
Demanda agua de calefacción inf. / sup.	m <sup>3</sup> /h	3,7 / 3,7
Potencia de calentamiento inf. / sup.	kW	88 / 66
Código de potencia DIN 4708	NL	24 / 9
Potencia constante 90-45-10	l/h (kW)	2160 (88,0) / 1620 (65,9)
Potencia constante de 90-60-10	l/h (kW)	1290 (75,0) / 965 (56,1)
Pérdida de presión inf. / sup.	mbar	340 / 280
Pérdida en "stand by"	KWh/24h	3,9
Peso (vacío)	kg	270

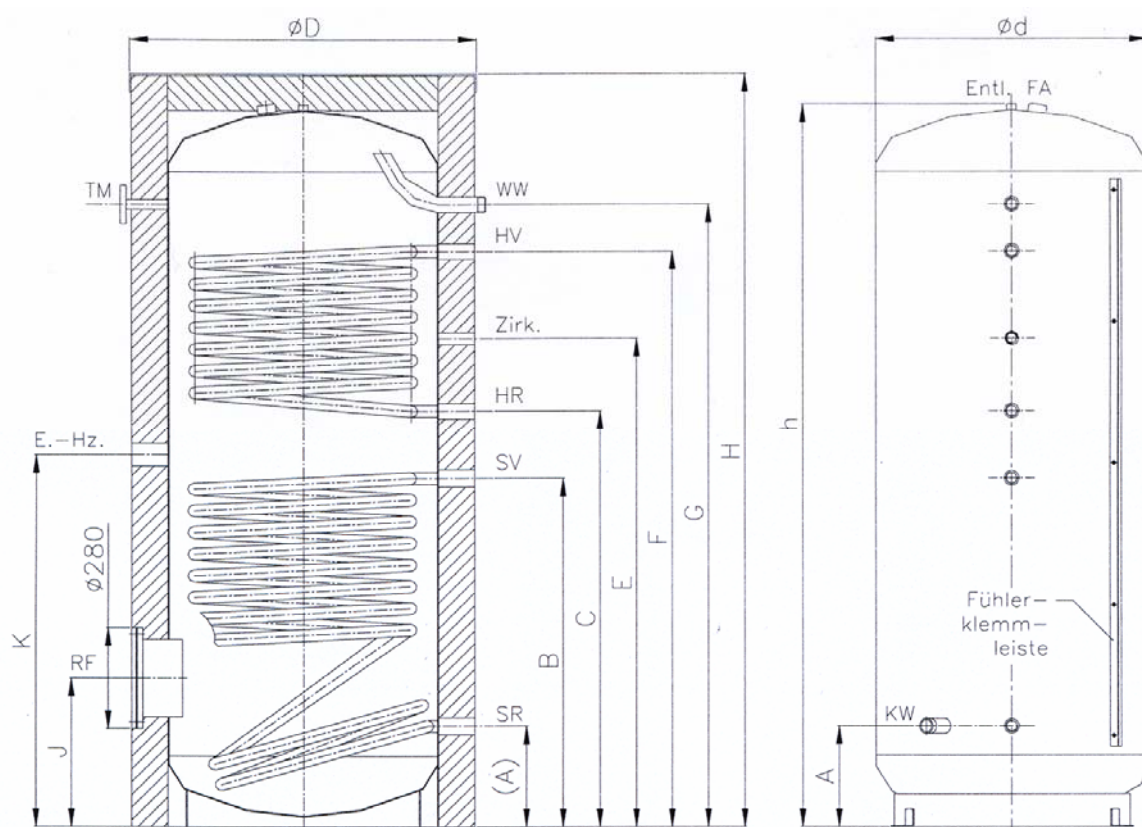

WW Conexión agua caliente  
 KW Entrada agua fría  
 Zirk. Circulación  
 SV Retorno solar  
 SR Ida solar  
 HV Retorno calefacción

G 1 ¼  
 G 1 ¼  
 R ¾  
 Rh 1  
 Rh 1  
 Rh 1

HR Ida calefacción  
 FA Anodo de sacrificio  
 Entl. Purgador  
 TM Termómetro  
 RF Brida de mantenimiento  
 E.-Hz- Manguito para termorresistencia

Rh 1  
 R 5/4  
 Rh ½  
 Rh ½  
 NW 200  
 Rh 1 ½

Modelo	∅ d	∅ D	h	H	A	B	C	E	F	G	J	K
[mm]	[mm]	[mm]	[mm]	[mm]	[mm]	[mm]	[mm]	[mm]	[mm]	[mm]	[mm]	[mm]
WBO 753 DUO	750	950	1890	1990	280	930	1030	1230	1480	1610	400	980

